

MANUEL D'INSTALLATION

THE LAB SPORT SHIFTER

<i>Montage paddles:</i>	2
<i>Montage actionneur:</i>	3
<i>Montage sur batterie:</i>	5
<i>Montage câblage:</i>	6
<i>Optional blipper:</i>	7
<i>Montage de l'actionneur blipper:</i>	8
<i>Notes et conseils pratiques:</i>	10
<i>Insertion de la vitesse neutre:</i>	10
<i>Batterie:</i>	10
<i>Changées inefficaces:</i>	10
<i>Utilisation en cas de pluie:</i>	10
<i>Setup valeurs via APP:</i>	10
<i>Schéma de câblage:</i>	11

The Lab Motorsport
Via Donatello 12/A
MONZA (MB)
ITALY
+39 3484682833
info@thelab-europe.com

Montage paddles:

Le kit de palettes est fourni assemblé, il suffira de l'installer entre le volant et le moyeu en utilisant les trous existants ou, si nécessaire, en forant la plaque de carbone de manière appropriée.

L'est possible d'espacer les palettes du volant en insérant entre la palette et la charnière des épaisseurs et en utilisant des vis plus longues (standard TBEI M4x14).

Il est extrêmement important de fixer le câblage à la colonne ou au moyeu avec deux attaches ou avec du ruban pour permettre la détente seulement de la spirale.

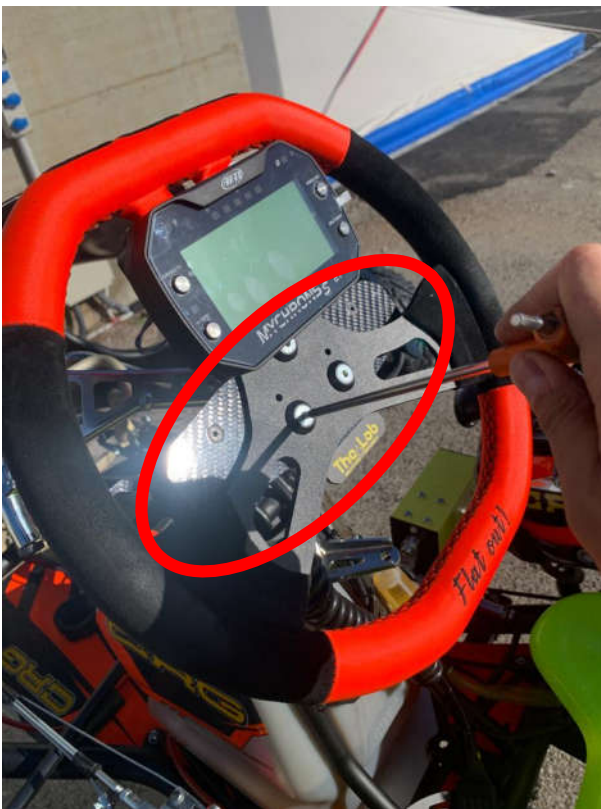

Montage actionneur:

- 1) Fixez la plaque de support incluse dans le kit au tuyau sur le côté droit du réservoir à l'aide des cavaliers fournis;

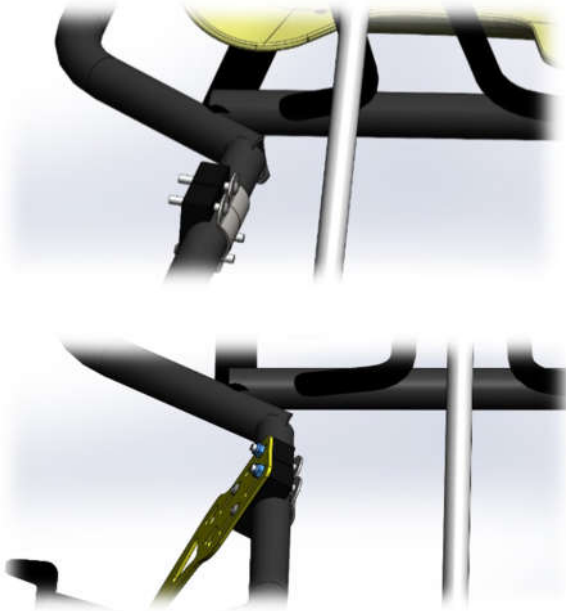

- 2) Si nécessaire, vous pouvez tourner l'actionneur pour le maintenir parallèle à l'essieu arrière en utilisant les trous présents sur la plaque;
- 3) Il est extrêmement important de vérifier l'alignement de l'actionneur dans toutes les directions:

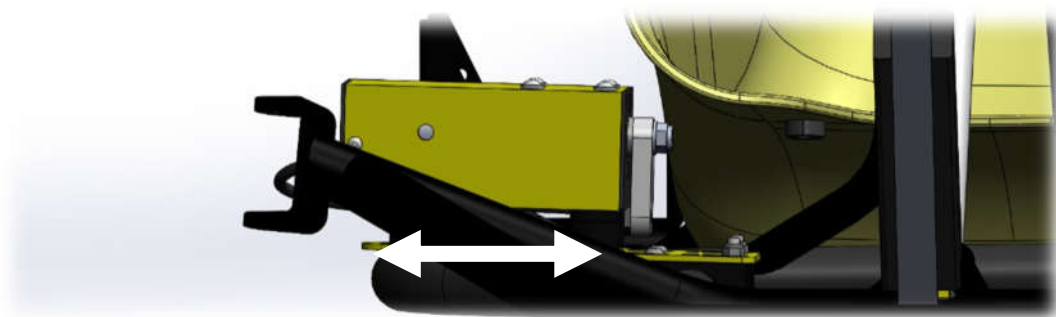
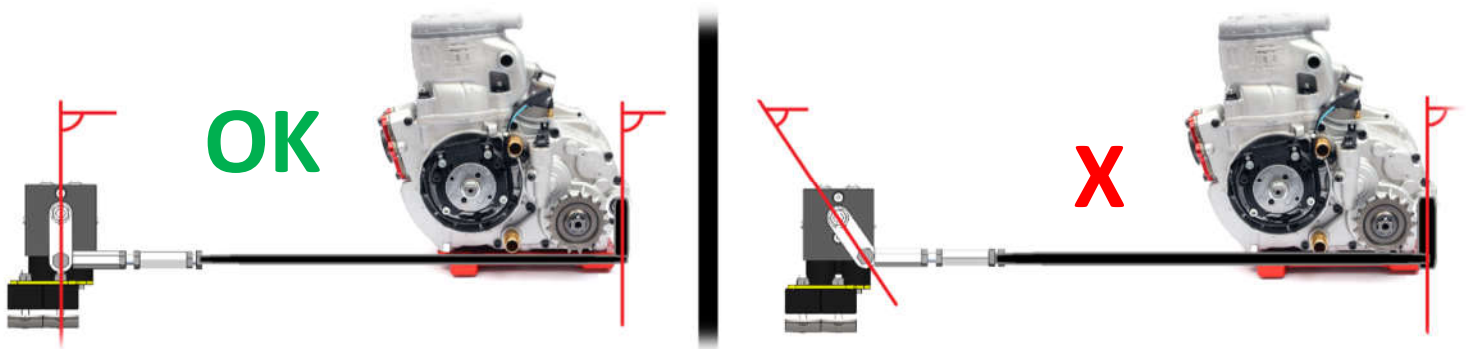

- 4) Allongez la tige de la boîte de vitesses à l'aide du kit d'allongement inclus dans le kit;

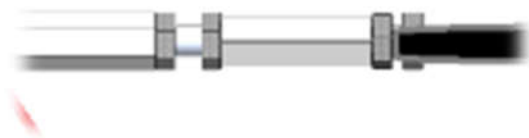

- 5) Fixez la tige au bras de la boîte de vitesses à l'aide de la vis hexagonale M8x20.

Montage sur batterie:

- 1) Attachez la bande adhésive éponge sur le support avant et fixez le porte-batterie avec deux attaches en plastique;

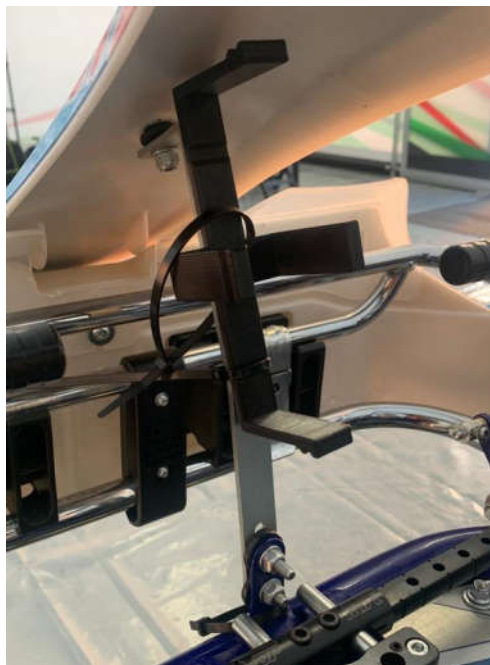

- 2) Placez la batterie dans le boîtier et verrouillez-la avec le ruban rouge fourni.



Montage câblage:

REPORTEZ-VOUS AU DIAGRAMME ÉLECTRIQUE ALELGATO.TOUS LES CONNECTEURS SONT PLU&PLAY, VOUS NE POUVEZ PAS LES INVERSER.

- 1) Placez l'unité de commande sur le tuyau d'eau haut près du siège ou du siège à l'aide du support intégré;



- 2) Disposez le câblage de manière uniforme en faisant arriver les connecteurs aux points appropriés du châssis;

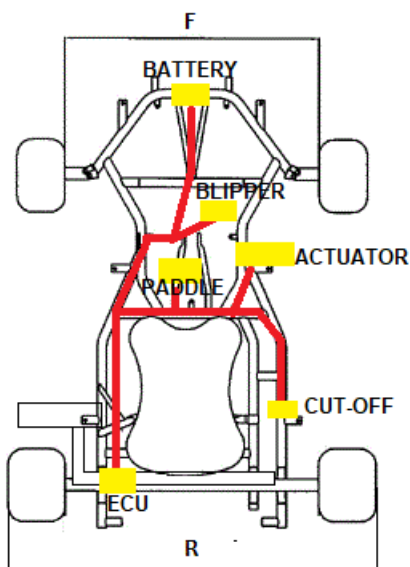

- 3) Vous pouvez couper puis isoler avec du ruban isolant les parties de câble non utilisées pour le karting en vous référant aux détails du diagramme électrique ci-joint (EFFECTUER CETTE OPÉRATION SANS ALIMENTATION!);

- 4) Branchez le câble "Cut-off C" (couleur blanche avec connecteur cylindrique mâle) au connecteur présent sur la bobine, et le câble "cut-off NO" (couleur verte avec anneau) à la masse du moteur.

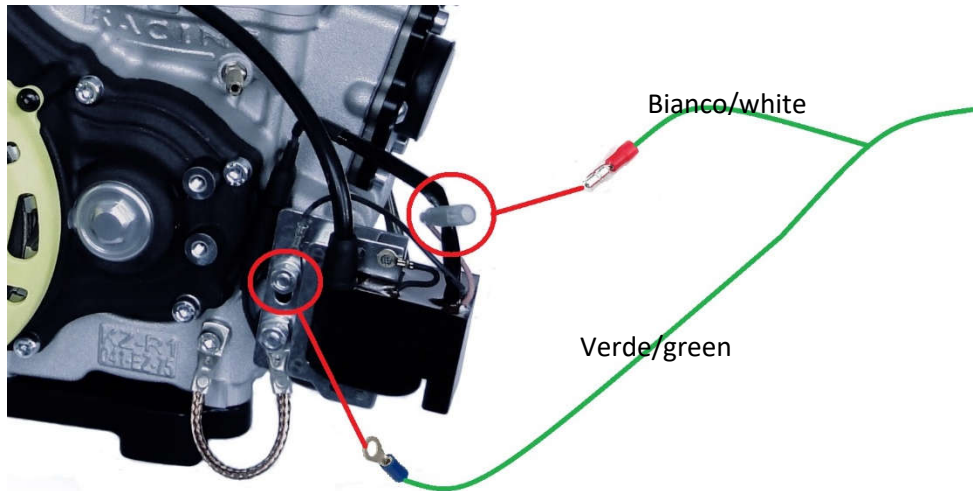

Optional blipper:

Si vous avez acheté le blipper, vous devrez suivre les étapes suivantes:

- 1) Brancher le câble noir de blipper au câble noir près du connecteur J2;
- 2) Brancher le câble rouge du blipper au câble "blipper C" (couleur marron);
- 3) Branchez le câble "blipper NO" (couleur noir) au câble rouge près du connecteur J2.

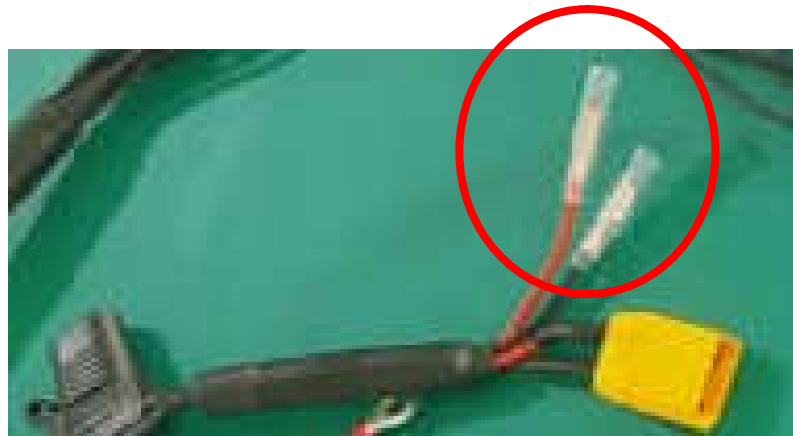

NB utiliser le câble d'extension pour connecter le blipper

Montage de l'actionneur blipper:

L'actionneur linéaire peut être placé là où il est le plus confortable (nous recommandons le montage sur le plancher).

Utilisez le répartiteur de câble de gaz pour envoyer un câble au carburateur et l'autre au solénoïde.

Le câble doit passer à travers le trou présent sur la tige de l'actionneur linéaire et être bloqué par un serre-câble.

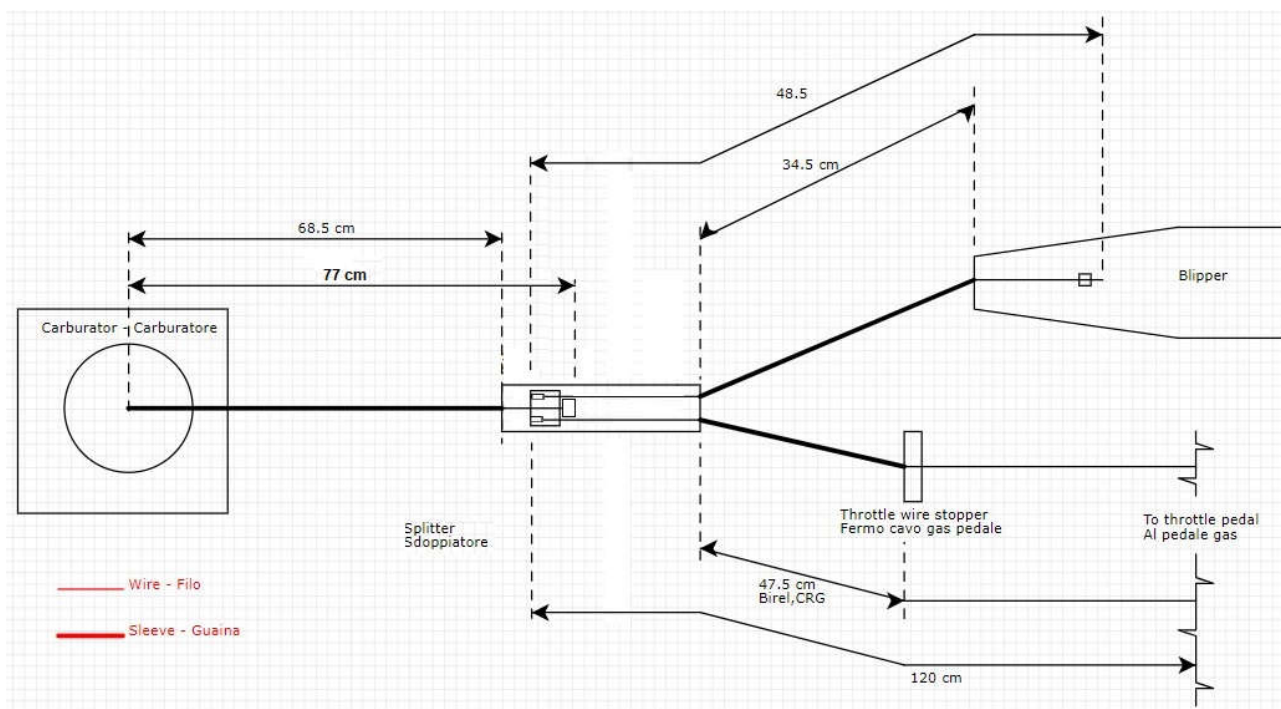

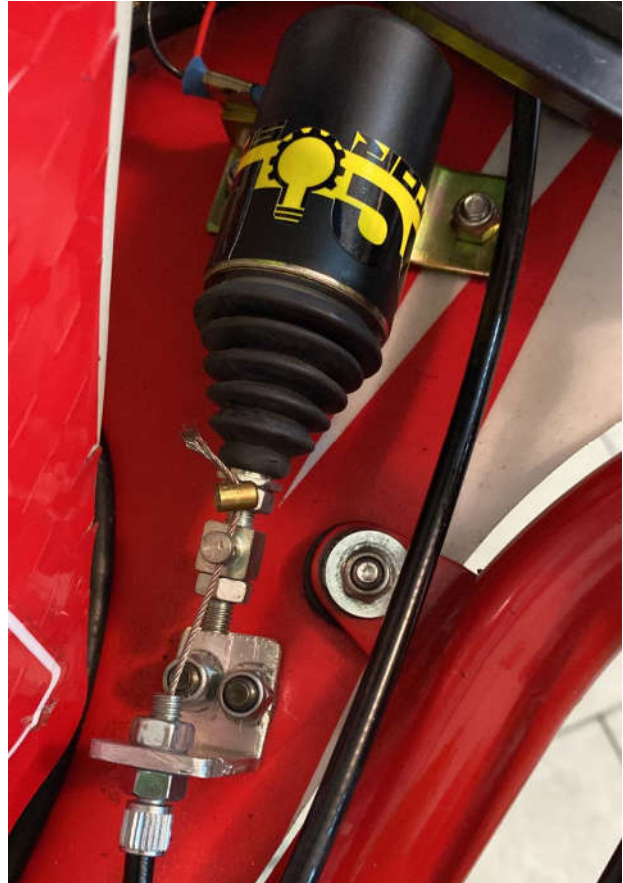
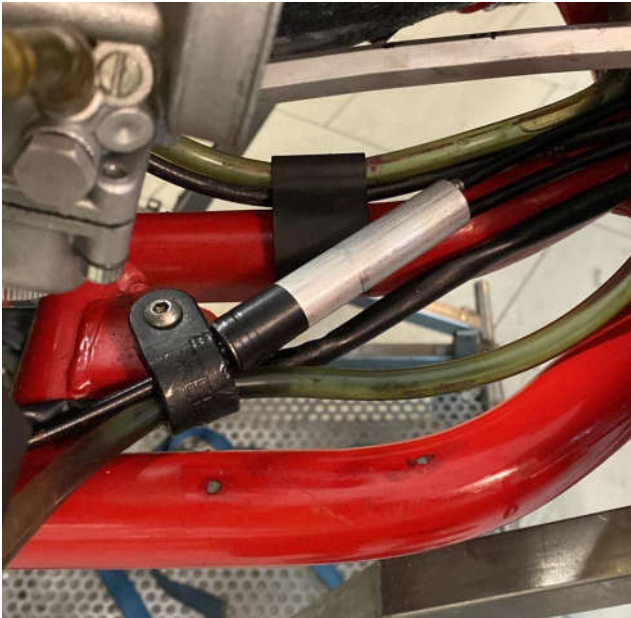

Notes et conseils pratiques:

Insertion de la vitesse neutre:

Pour entrer dans la foule, vous devez prendre la première vitesse, puis maintenez la pagaie gauche pendant une seconde et relâchez-la. L'actionneur donnera une impulsion plus faible d'intensité réglable (voir manuel APP pour le réglage);

Batterie:

La batterie doit toujours être chargée avant une journée de piste et doit être débranchée chaque fin de journée. Si la batterie est laissée attachée pendant plusieurs jours, elle subira des dommages irréparables et devra être remplacée hors garantie (Le contrôle est effectué avec la vérification de la tension des cellules).

Changées inefficaces:

Si vous ressentez des performances inférieures à celles attendues ou des changements inexacts, ou si vous ne changez pas, il est nécessaire de vérifier l'alignement de l'actionneur et du bras de force, et de vérifier que pendant le mouvement la tige de la boîte de vitesses ne touche pas le tuyau d'eau ou le siège. Les références doivent être fluides et rien ne doit entrer en contact pour s'assurer des performances optimales.

Utilisation en cas de pluie:

En cas d'utilisation en présence de pluie, FERMEZ LES TROUS D'AÉRATION DE L'ACTIONNEUR AVEC DU RUBAN ADHÉSIF. L'eau pourrait court-circuiter le moteur interne. Tous les composants restants sont protégés IP67 et ne sont pas exposés à des risques.

Setup valeurs via APP:

Toutes les indications et explications concernant la configuration des paramètres de la boîte de vitesses sont décrites dans le guide de l'APP "the lab motorsport". L'APP est disponible uniquement pour les appareils Android.

Schéma de câblage:

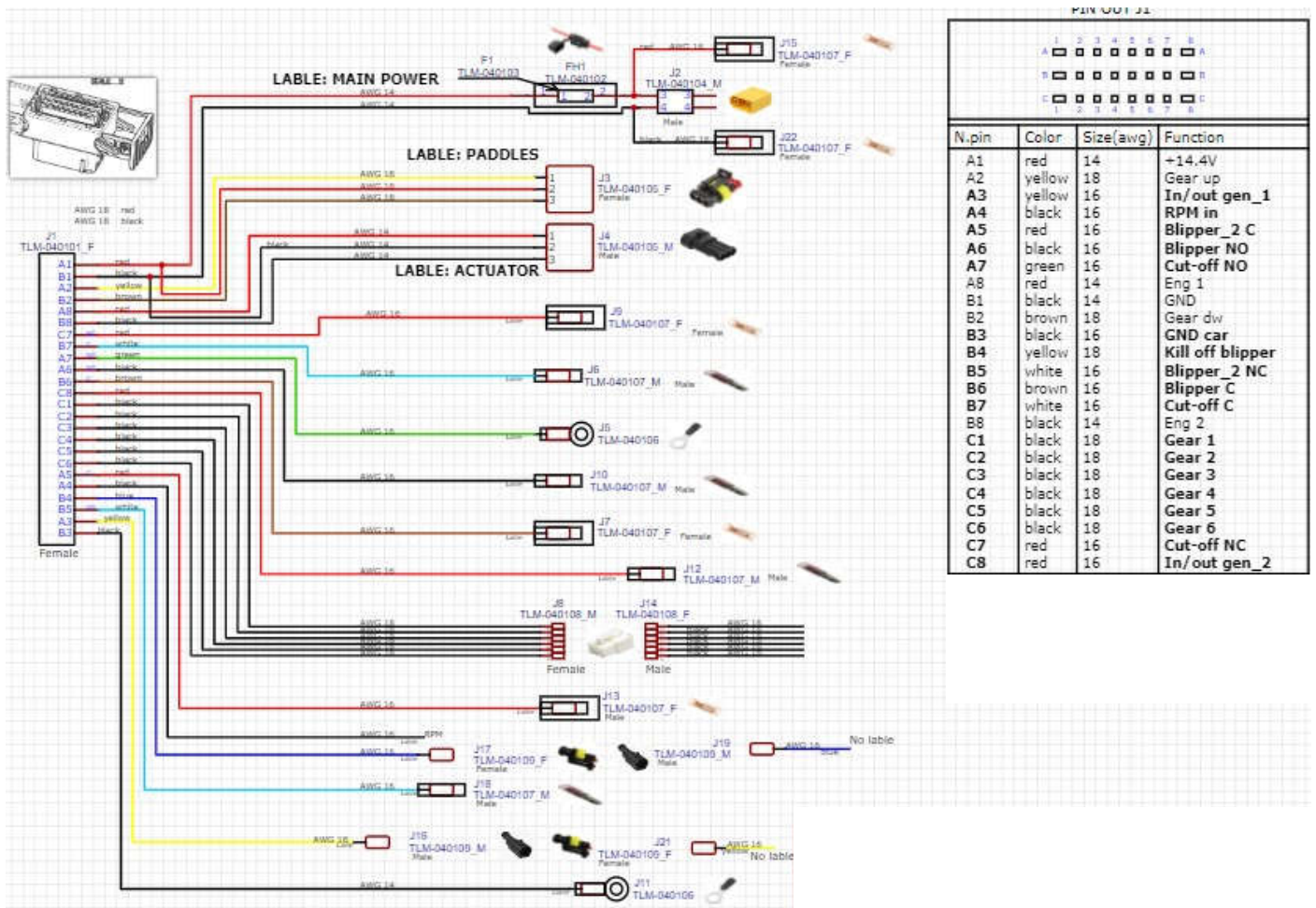

ATTENTION:

The lab motorsport décline toute responsabilité découlant d'une mauvaise utilisation ou d'un mauvais montage du produit. Le montage n'est recommandé qu'aux ateliers spécialisés.